

# U-Profil Traverse 2/4-fach Ausleger 600 Znr. N162873B

[Licht pur!]

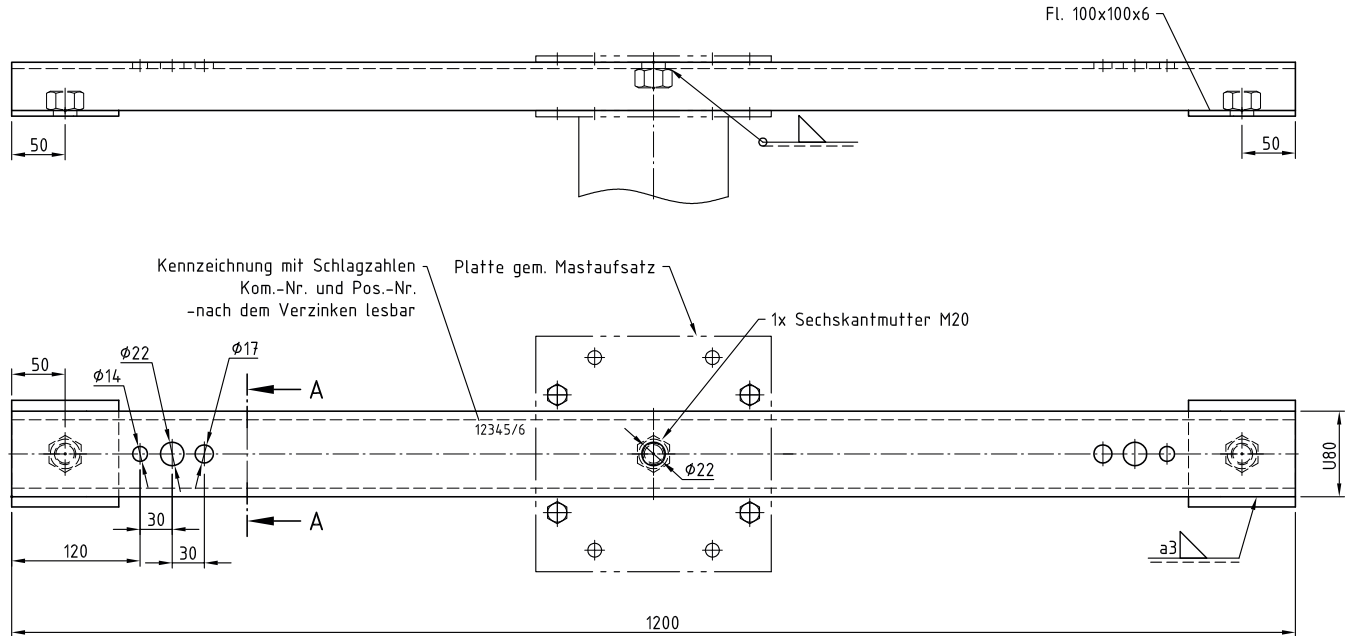

A-A M1:2

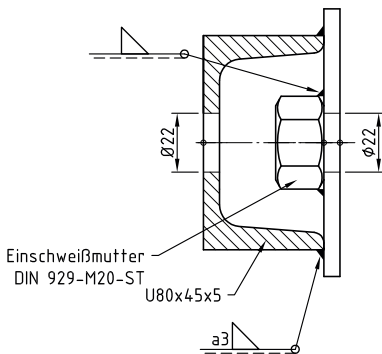

Verzinkungsbohrungen konstruktiv anbringen	
<b>Schweißnähte:</b>	
Schweißnahtbewertungsgruppe:	DIN EN ISO 5817 'D'
Schweißzusatzwerkstoffe:	DIN EN ISO 2560 DIN EN 440
Schweißnahtzeichen:	EN 22553
Schweißnahtvorbereitung:	DIN EN ISO 9692
Schweißverfahren:	DIN ISO 857
nicht gekennzeichnete Schweißnähte: a = 3mm	
Vorwärmtemperatur: t ≥ 30mm --> 100°-150°	
UP-Nähte: mindestens 60% durchgeschweißt	
<b>Korrosionsschutzsystem:</b>	
Feuerverzinkt nach DIN EN ISO 1461 t Zn k	
<b>Anstrich:</b>	